

Skicē attēloto objektu izvērstās skices un izmēri:

1) **Velotriāla treniņu laukums**

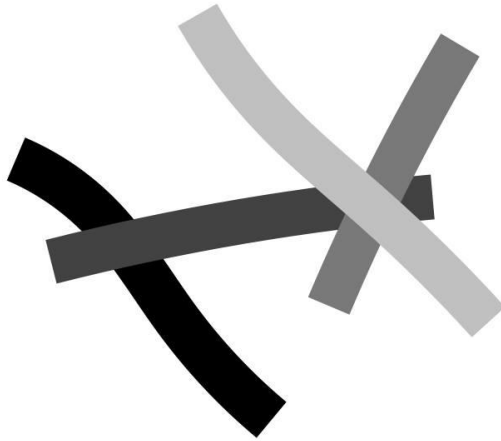

Dažāda veida dabiski koki, R 0,4-0,8m, garumā 2-3m

Izmēri:

Garums: 1500 cm

Platums: 1500 cm

Augstums: 200 cm

Drošības zona: 400 m²

2) **Sporta laukums (pievilkšanās stieņi, zviedru siena.. utt)**

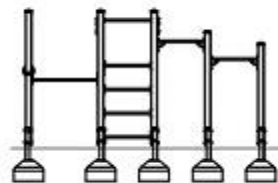
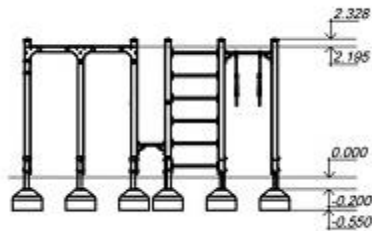

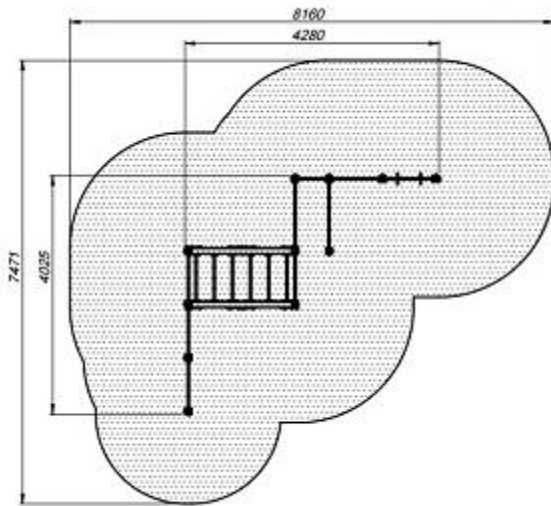

Izmēri:

Platums	428 cm
Garums	402.5 cm
Augstums	232.8 cm
Drošības zona	40.79 m ²
Dr. zonas platums	816 cm
Dr. zonas garums	747.1 cm
Maks. krišanas augstums	219.5 cm

3) Šūpoles komplekts (divas šūpoles + viens šūpošanās tīkls)



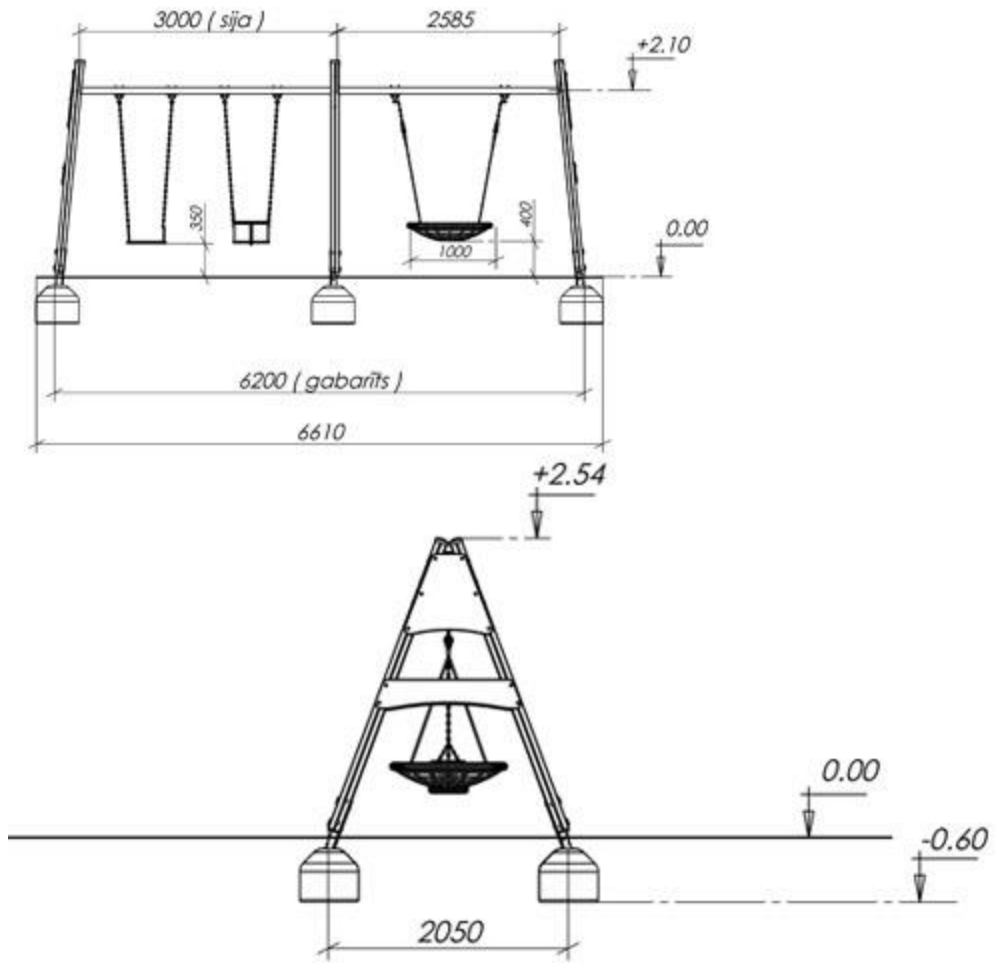

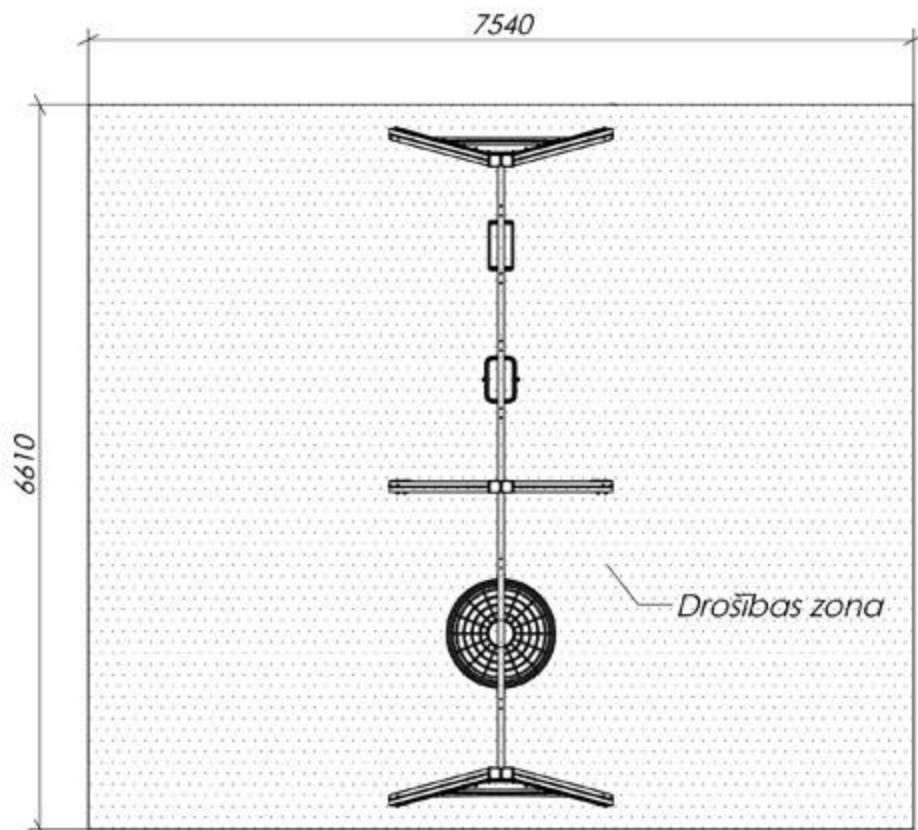

Izmēri:

Garums: 620 cm

Platums: 205 cm

Augstums: 254 cm

Maksimālais krišanas augstums: 1235 mm

Drošības zona: 50 m²

4) Kāpelēšanas stends/siena;



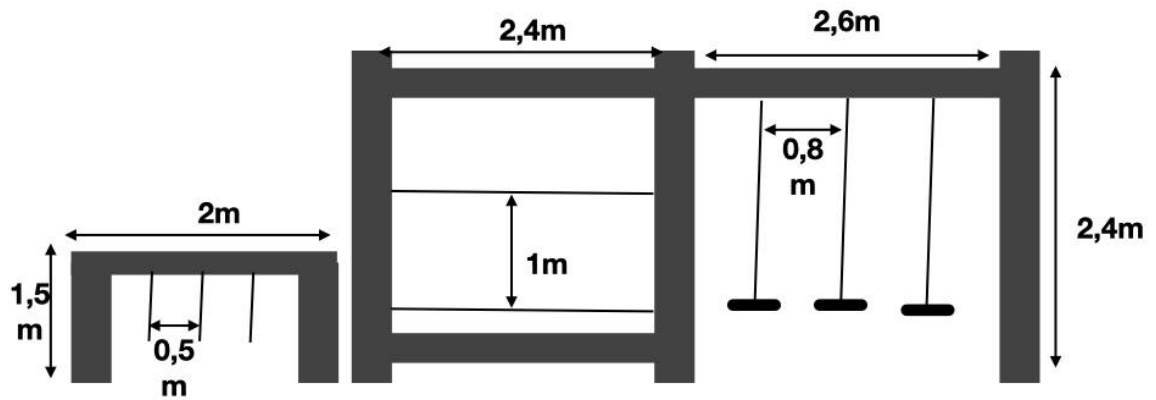

Izmēri:

Garums: 800 cm

Platums: 150 cm

Augstums: 2500 cm

Drošības zona: 30 m²

Piknika vietas ierīkošana, galds un soli:



Izmēri:

Garums: 300 cm

Platums: 300 cm

Augstums: 250 cm

Drošības zona: 10 m²

- 5) Amfiteātris pulcēšanai un maziem publiskiem pasākumiem;

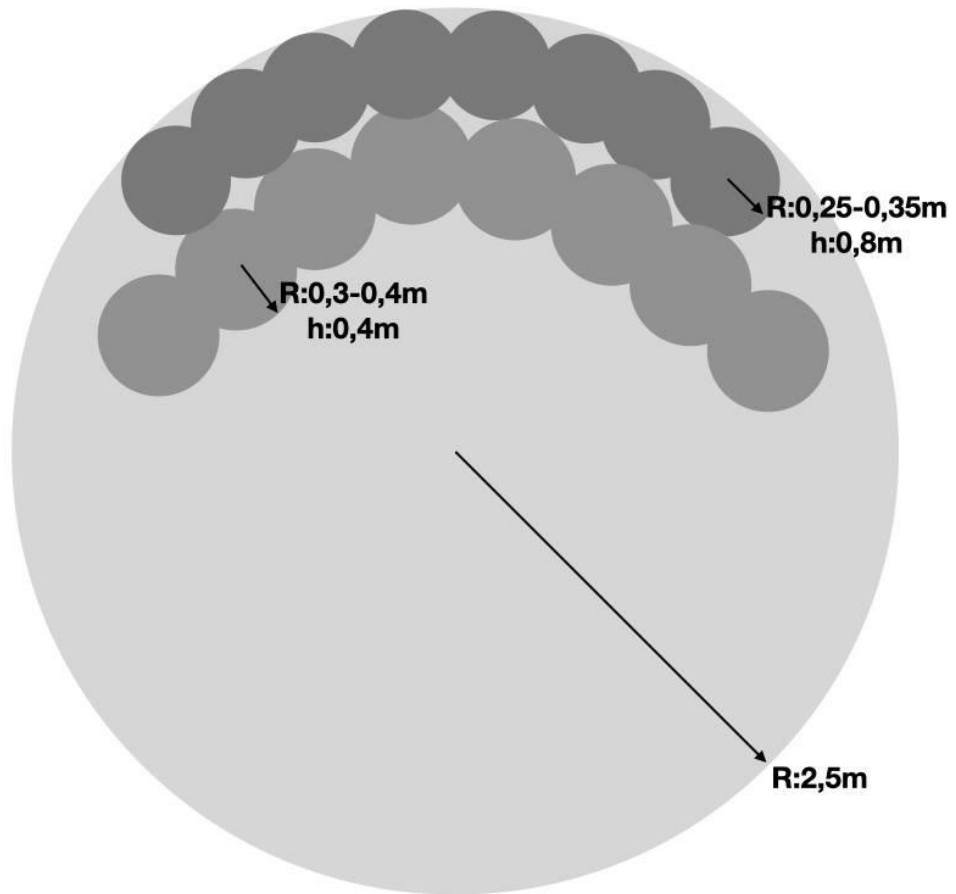

Izmēri:

Garums: 500 cm

Platums: 500 cm

Augstums: 800 cm

Slidkalniņi

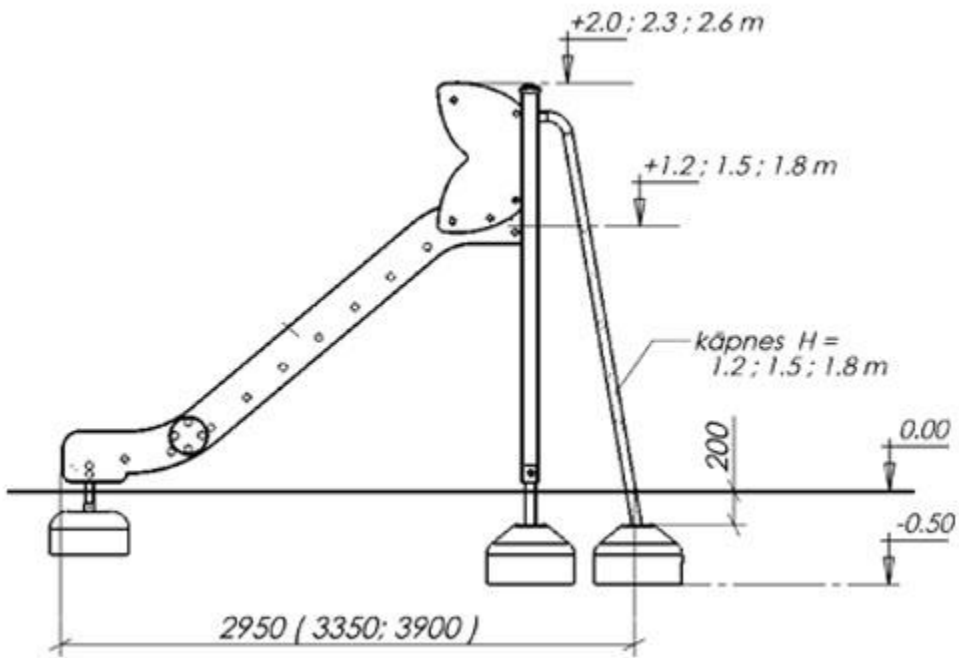

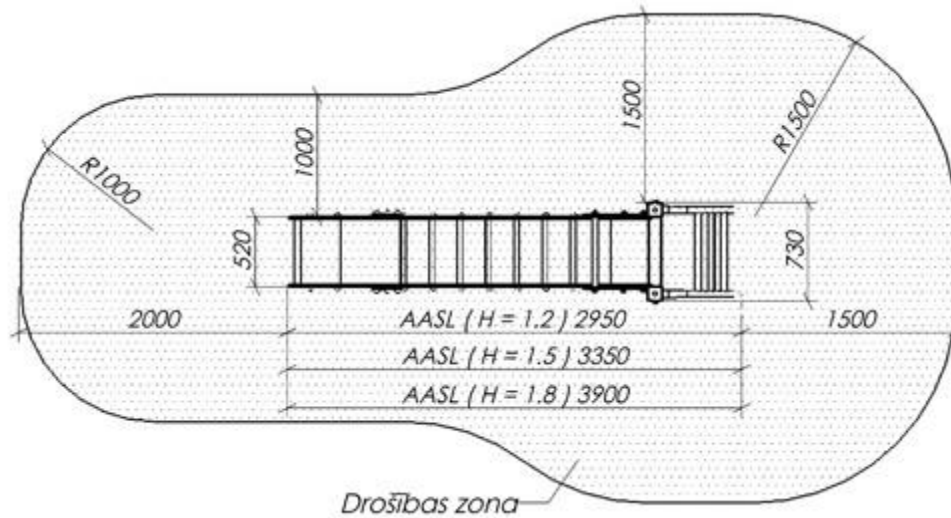

Izmēri:

Slidkalniņa augstums 1,2 m

Garums 295 cm

Platums 73 cm

Augstums 200 cm

Slidkalniņa ausgtums 1,5 m

Garums 335 cm

Platums 73 cm

Garums 230 cm

Slidkalniņa augstums 1,8 m

Garums 390 cm

Platums 730 cm

Augstums 2600 cm

Piknika vieta, sk. detalizāciju pie 4. punkta

6) Informācijas stends



Garums: 2000 cm

Platums: 40 cm
Augstums: 2000 cm

7) Orientēšanas poligona kontrolpunkti



Izmēri:
Garums: 20 cm
Platums: 20 cm
Augstums: 60 cm

Kontrolpunkti (ap 20) tiks izvietoti visā Biķernieku mežā starp Biķernieku ielu, Biķernieku
automototrasu, augstsprieguma elektrolīniju un Stāmerienas ielu.

8. Visos, punktos, izņemot 7: soli



Izmēri:
Garums: 150 cm

Platums: 80 cm
Augstums: 91 cm

2. Pielikums. Projekta vizualizācija

Vizualizācijā attēlotie objekti:

1. Velotriāla treniņu laukums. (Informācijas planšete orientēšanās sportam).
2. Sporta laukums pielāgojams izmantošanai gan bērniem, gan pieaugušajiem (āra vingrotājiem).
3. Bērnu rotaļu laukums, šūpoles.
4. Bērnu kāpelēšanas josla/taka, kas ierīkota jau esošās pastaigu takas malā, izmantoti dabīgi materiāli. Piknika vieta.
5. Atpūtas laukums pieaugušajiem ar bērniem, piknika vieta. Slidkalniņi. Soli sēdēšanai. Amfiteātris.